

Le / /	<p>Leçon N°3 :</p> <h2 style="margin: 0;">GRAFCET de point</h2> <h3 style="margin: 0;">de vue la PO</h3>
Lycée secondaire : BARDO	
2 ^{ème} année secondaire	

1- Mise en situation : Système technique : Poste automatique de perçage

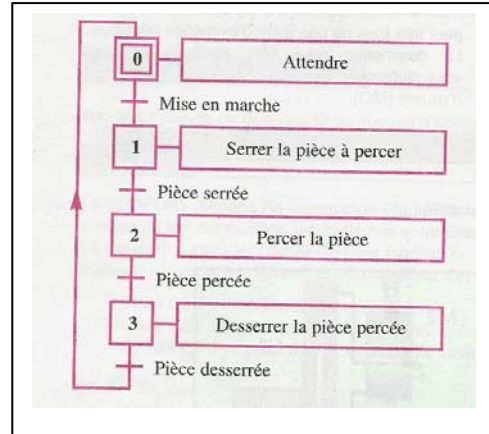

2- Compléter la chaîne fonctionnelle du poste automatique de perçage

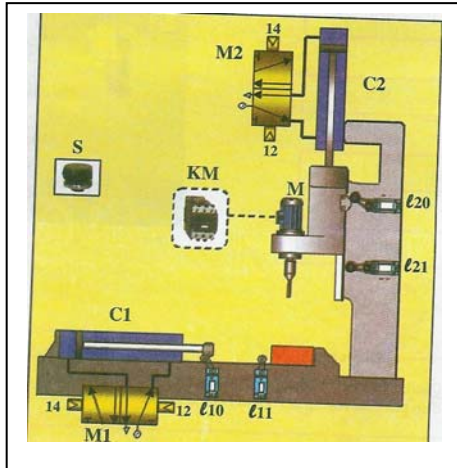
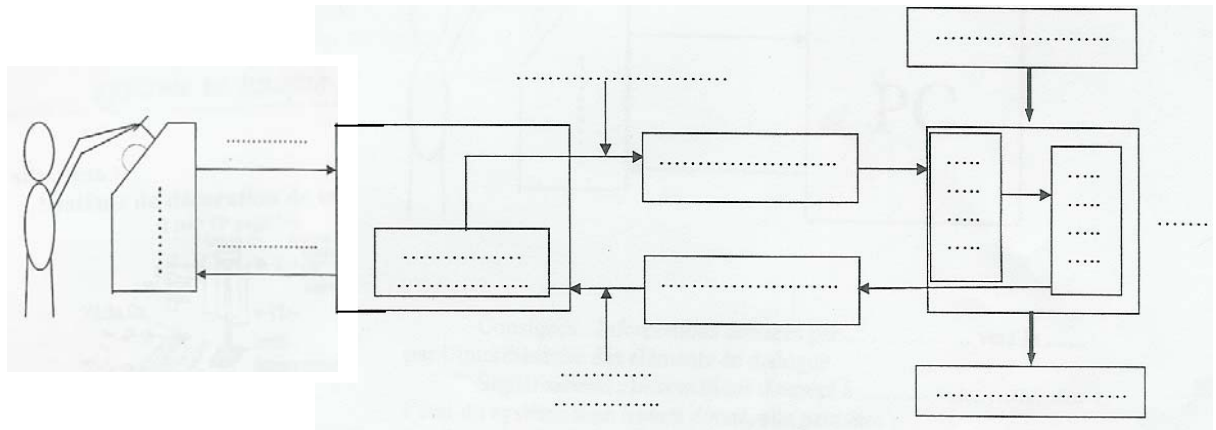

3- Compléter le tableau suivant correspondant aux actions données par des effets des actionneurs et les évènements correspondants :

N°	Désignation de la tâche	Actions données par les effets des actionneurs	Evènement à la fin de l'action
0	Attendre
1	Serrer la pièce
2	Percer la pièce
	
3	Desserrer la pièce

II- Grafcet de point de vue la PO :

1- Grafcet de point de vue la PO du poste automatique de perçage :

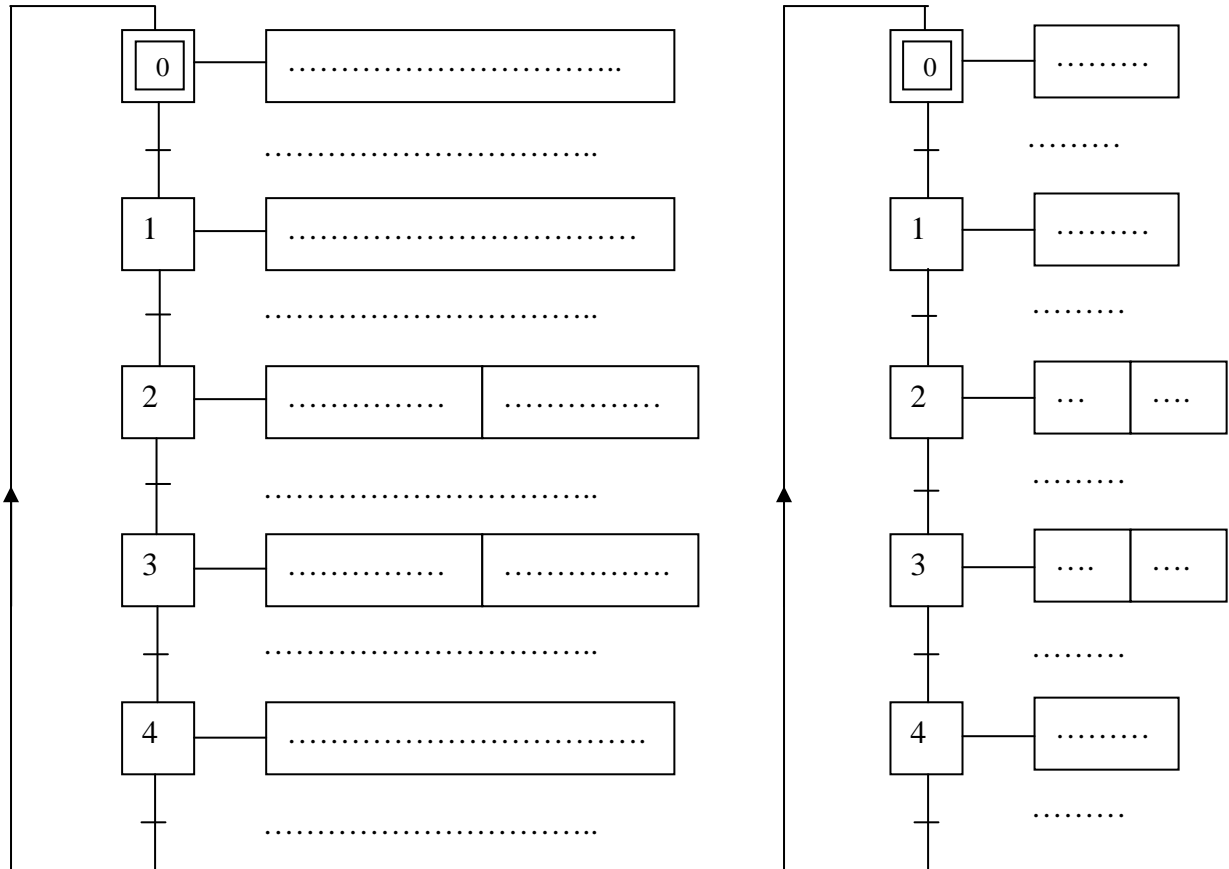

2- Définition : Le grafcet de point de vue la PO décrit en termes clair ou par symbole les actions et les réceptivités en tenant compte de la technologie choisie pour les éléments de la PO (actionneurs et effecteurs).

4- Activités livre de TP pages 32,....,39